

# Gyártáselőkészítési és gyártási dokumentációk kezelése

- Készítette:

**Kádár Zoltán**  
termelésirányítási mérnök



# Az MSG Kft. tevékenységét két fő csoportra lehet bontani:

- **Szerelvények felújítására**

Az előző előadásomban nagy részt, **saját** illetve **más gyártó** által előállított szerelvények felújításával, és a felújítás során keletkező dokumentumok rendszerezésével, kezelésével foglalkoztam.

- **Új szerelvények előállítására**

Az új előállítású termékeink köre is tovább bomlik **standard** szerelvényekre és **egyedi** szerelvényekre. Mindkét csoportot saját tervezésű szerelvények alkotják, így lehetőségünk van már a kezdetektől a végátvételig követni, és ellenőrzés alatt tartani a folyamatokat.

Az új szerelvényeink közül szeretnénk felhívni a figyelmet a **QualiHahn** gömbcsapunkra, mind szerelhető mind pedig hegesztett kivitelben gyártjuk. A minőséget nem csak a nevében, hanem a gyártás során is biztosítjuk.

Szerelni csak minőségi vizsgálaton jónak minősített alkatrészeket lehet!!!

"M" Minőségellenőr jele  
 "H" Hegesztő jele

Hegesztési eljárás: MAG 135  
 Huzal: Ø0,8 19 12 3 Nb (L) Si  
 EN ISO 14343  
 Védőgáz: M12 (97% Ar + 3% CO2)  
 EN ISO 14175

Hegesztési eljárás: MAG 135  
 Huzal: Ø0,8 19 12 3 Nb (L) Si  
 EN ISO 14343  
 Védőgáz: M12 (97% Ar + 3% CO2)  
 EN ISO 14175

Hegesztési eljárás: MAG 135  
 Huzal: Ø0,8 19 12 3 Nb (L) Si  
 EN ISO 14343  
 Védőgáz: M12 (97% Ar + 3% CO2)  
 EN ISO 14175

Hegesztési eljárás: MAG 135  
 Huzal: Ø0,8 19 12 3 Nb (L) Si  
 EN ISO 14343  
 Védőgáz: M12 (97% Ar + 3% CO2)  
 EN ISO 14175

A gömbcsap feliratozása:  
 MSG-Q.63/SS.W.  
 MSG DN 100 PN 63  
 FTF=350  
 Ház anyaga: Pl.: 1.4541  
 Számozás: év / széria / sorszám  
 Jelölés: CE 100B

Tömeg:	62 kg	Méretarány:	1:3
		Dátum:	
		Rajtató:	2016.02.22 Szabolcs
		Ellenőrző:	2016.02.22 Turi L.
		Szerkesztő:	2016.02.22
		évfolyam:	
		Rajzszám:	Q-HS-100-63-00
MÁTÉSZALKAI SZERELVÉNYGYÁRTÓ KFT			
MAGYARORSZÁG HÉLYI ÉRTÉKESÍTÉS QUALIAHN GÖMBCSAP, SAVALLÓ ACELBŐL, HEGESZTETT KIVITEL DN 100 PN 63			

# Az **új szerelvények** előállításakor, egy saját fejlesztésű programot használunk

a gyártáselőkészítés és a gyártáskövetés során keletkezett dokumentumok:

- e-mail-ek,
  - levelek,
  - fényképek, videók
  - Excel-Word dokumentumok,
  - PDF dokumentumok,
- rögzítésére, összeggyűjtésére,  
visszakereshetőségének biztosítására.



# SAP -ka

SAP-ka Belépés - Azonosítás

...ező neve :

# Programtábla indítása...



INFOrobot 2016. év adatainak kezelője: KL

Előállítás Forgalmazás **Törzsadatok** MSG Ismeret - Tár Egyebek Vége

2016.09.19

INFOrobot 3.158918

The image shows a screenshot of a software application window. The title bar reads 'INFOrobot 2016. év adatainak kezelője: KL'. The menu bar contains 'Előállítás', 'Forgalmazás', 'Törzsadatok', 'MSG', 'Ismeret - Tár', 'Egyebek', and 'Vége'. The 'Törzsadatok' menu item is highlighted with a red square. The taskbar on the right contains several icons: a calendar showing '31', a green arrow pointing right, and several business-related icons like a truck, a forklift, a checkmark, a person, a database icon with 'db', a hammer and gear, and a gear with a hammer. The bottom left corner shows the date '2016.09.19' and the bottom right corner shows the company name 'INFOrobot' and a version number '3.158918'.



# A programtábla egy sora tartalmazhat egy új gyártású terméket is...



SAP-ka 2017. év adatainak kezelője: KL  
 ProgramTábla 2017. év adatainak kezelője: KL

Anyagsorszám: **14360** | Excel táblába tölts | Egy termék Keresése | Tasakszám szerint: **004722** | Új Programsor | Módosít Programsort | Töröl Programsort | Gyártási DOKUMENTÁCIÓ kezelése | GyártásiLap megjelenítése

Keres egy PARTNER AZONOSÍTÓJA szerint

Füzetszám	Partner	Határidő	Módosított Határidő	Rendelt	Indított	Foglalt	Gyártott	Hivatkozott Gyártott	Rajzszám
7805	BC.ZRT	2017.09.08	.	3	3	3	3	0	SUHSEK-80/80-C150-L203-0
Tasakszám	KiegészítőTasakszám	Katalóguslap	Megnevezés	Kivétel	DN	PN	BÉrkező Kapcsolat	Kimenő Kapcsolat	
004722		MSG.3.293.T.AN	UNIHAHN DN80/80 Class150		80		1427		

Sorszám	Partner / Megrendelő	Megnevezés	Indított Tasakszám	Hivatkozás Tasakszám	Széria	Elindítva	Indításra vár	Gyártásilap	Rajzszám	Anyagsorszám	Indított db	Gyártott db
7760	BC.ZRT/L=310	MONTH. BCZRT-nek 80/80 PN16	004712		000008	i	n	E 5985BCRT	MBCA-K-80/80-16-00	13516	12	0
7761	BC.ZRT	MONTH. BCZRT-nek DN25/25 PN40	004713		000024	i	n	E 6762	MBCA-KEN-25/25-40-00	13465	117	0
7762	TERMELÉS	felsőrész	004714		000001	i	n	K 1472	RI-30-03	03029	50	0
7763	MVM PAKSI ATOMERŐMŰ ZRT	UNIHAHN fémzárású DN50PN16	004715		000003	i	n	E 6845	UHS-FZ-H-50-16-00/PA	13580	1	0
7764	MVM OVI T ZRT	WELDHahn gázra DN25 PN10	004716		000001	i	n	E 7853	HGOA-K-25-10-00/G/L120	15246	1	1
7765	MVM PAKSI ATOMERŐMŰ ZRT	WELDHahn DN50 PN40	004717		000001	i	n	E 6344Norm	HGOA-HEN-50-40-00	15248	3	0
7768	TERMELÉS	öntvény szelepház	004718		000001	i	n	K 1746	AZP-65-16-1/a	02463	34	0
7769	TERMELÉS	öntvény felsőrész	004719		000001	i	n	K 1883	AZP-65-16-6/PTFE	02536	40	0
7770	BC.ZRT	MONTH-BCZRT-nek DN65/65 PN40	004720		000002	i	n	E 7734	MBCA-K-65/65-40-00	13520	1	1
7771	BC.ZRT/Leim	Ótv. acélöntvény szelep gázra	004721		000010	i	n	K 2024	AGZ-40-100-00	04140	2	0
7772	BC.ZRT	UNIHAHN DN80/80 Class150	004722		000004	i	n	E 7394	SUHSEK-80/80-C150-L203-00	14360	3	3
7773	MOL	WELDHahn gázra DN20 PN40	004723		000003	i	n	E 4196	HGOA-M-20-40-00/G	08693	16	16
7774	MOL	WELDHahn gázra DN15 PN40	004724		000007	i	n	E 4173	HGOA-M-15-40-00/G	08694	15	15
7777	KÉSZÁRU	Kengyeles atm.öntöttvas szelep	004725		000007	i	n	K 2681	AZP-25-16-00	04212	50	20
7778	ÉRDSZER/1.4404	WELDHahn gömbcsap DN32 PN40	004726		000005	i	n	E 3842	HGOS-KEN-32-40-00	08372	2	2
7779	TAMAX	Üvegcsöves folyadékállásmutató	004727		000005	i	n	E 2250	PNF-10-00	03708	1	1
7780	TERMELÉS	Menetescsatlakozó WELDH. DN20	004728		000003	i	n	K 8787	HGOA-M-20-40-18	08526	50	0
7782	KÉSZÁRU	WELDHahn gázra DN15 PN40	004729		000008	i	n	E 4173	HGOA-M-15-40-00/G	08694	100	0
7787	EKOSERT/ PN16/40	WELDHahn gázra DN25/25 PN40	004730		000005	i	n	E 5107	HGOA-M-25/25-40-00/G	10343	12	12
7788	PAN.VENT.	Szenyfogósűrítő mágnesszondával	004731		000001	i	n	E 7856	SZP-65-16-00/Mµ	15251	1	1
7792	KÉSZÁRU	WELDHahn gömbcsap DN80 PN16	004732		000007	i	n	E 4426	HGOA-K-80-16-00	09670	20	4
7794	BC.ZRT/AMMÓNIA	Felújítás	004733		AMM/03	i	n	E 4028/F	RENDELSTÍL F&GGŠ	09971	1	1
7802	RICHTER	MONTHAHN gömbcsap DN65 PN16	004734		000011	i	n	E 4346	SGOA-H-65-16-00	08749	8	0
7803	EKOSERT	WELDHahn gázra DN80/80 PN16	004735		000010	i	n	E 4816	HGOA-K-80/80-16-00/G	10163	12	0
7804	PAN.VENT.	WELDHahn gázra DN80/80 PN16	004736		000011	i	n	E 4816	HGOA-K-80/80-16-00/G	10163	2	0
7805	TERMELÉS	támgyűrű	004737		000002	i	n	K 0828	347.2619	00741	80	0
7806	KÉSZÁRU	Rugós visszacsapó szelep	004738		000007	i	n	K 0786	TVS-50-0-1	01031	60	46
7807	BC.ZRT/Műszerész	Felújítás	004739		MÉS/22	i	n	E 4028/F	RENDELSTÍL F&GGŠ	09971	13	13



1427

MÁTÉSZALKAI SZERELVÉNYGYÁRTÓ Kft.  
JÁRMI U.55.  
4700 MÁTÉSZALKA  
Telefon: 44/500-855  
Telefax: 44/500-495  
Külföldi adószám: HU11290893  
Az Ön azonosítószáma nálunk: 1562

BorsodChem Zrt.  
Üzem és Ügyviteli Beszerzési Iroda

3702 Kazincbarcika, Bolyai út 1.  
Telefon: +36 48/511 211

Ügyintézőnk: Gábor Lajos (48) 511699)  
FAX:  
E-mail: lajos.gabor@borsodchem.eu  
Csoport azonosító szám: 1791279-5-05  
Adószám: 106006014-05  
Csoport közbeszerzési adószám: HU11290893

Megrendelés

Megrendelés-száma/dátum  
1600222897 / 2017.08.10  
Szállítási határidő 2017.09.08

Szállítást.: DAP KAZINCBARCIKA  
Fizetést.: Számla keltétől 45. naptári napon átutaljuk

Átvétel: Kazincbarcikaúra leszállítva.

Tétel	Cikkszám	Megnevezés	Mennyiség	Egység	Egységár	Nettó ár
00010	8056506	Gömbcsap 3" ANSI150 L203 BR360R	3	Darab	220.350	661.050
00020	8083854	Gömbcsap DN50 PN40	230	BR360B	112.330	25835.900
00030	8056561	Gömbcsap DN20 PN40	150	BR360B	42.430	6364.500
00040	8056643	Gömbcsap DN80 PN16 L310 BP360B	2	Darab	231.940	463.880
Össz.nettóérték ÁFA nélkül HUF						139.189

Mérjük, hogy a Gyártó ügyintézés érdekében mindig hivatkozzon a hivatkozás adataira.  
Megrendelés száma/Gyártó: 1600222897/2017.08.10, szállítási(1562)



Egy megrendelés érkezik az MSG Kft.-be, amelyen több fajta termék is szerepelhet.  
A programtábla egy - egy sorába kerülnek beírásra a megrendelésen szereplő termékek adatai

Füzetés	Partner	Határidő	Módosított dátum	Rendelt	Indított	Foglalt	Gyártott	Hivatkozott Gyártó	Rajzszám	Anyagsorszám	Indított db	Gyártott db
7805	BC.ZRT	2017.09.08		3	3	3	3		SUHSEK-80/80-C150-L203-00			
004722	MSG.3.293.T.ANSUNIHAHN	DN80/80 Class150						karimás saválló acél	80		1427	
Sorszám	Partner / Megrendelő	Megnevezés	Indított Tasakszám	Hivatkozás Tasakszám	Széria	Elindítva	Indításra vár	Gyártáslap	Rajzszám	Anyagsorszám	Indított db	Gyártott db
7760	BC.ZRT/L-310	MONTH. BCZRT-nek 80/80 PN16	004712	000008		i	n	E 5985BCRT	MBCA-K-80/80-16-00	13516	12	0
7761	BC.ZRT	MONTH. BCZRT-nek DN25/25 PN40	004713	000024		i	n	E 6762	MBCA KEN 25/25 40-00	13465	117	0
7762	TERMELÉS	felsőrész	004714	000001		i	n	K 1472	RI-30-03	03029	50	0
7764	MVM OVI ZRT	WELDHahn gázra DN25 PN10	004716	000003		i	n	E 6845	UHS FZ H 50 16-00/PA	13580	1	0
7765	MVM PAKSI ATOMERŐMŰ ZRT	WELDHahn DN50 PN40	004717	000001		i	n	E 7853	HGOA K 25 10-00/G/1.120	15246	1	1
7768	TERMELÉS	öntvény szelepház	004718	000001		i	n	E 6344Norm	HGOA-HEN-50-40-00	15248	3	0
7769	TERMELÉS	öntvény felsőrész	004719	000001		i	n	K 1746	AZP-65-16-1/a	02463	34	0
7770	BC.ZRT	MONTH-BCZRT-nek DN65/65 PN40	004720	000002		i	n	K 1883	AZP-65-16-6/PTFE	02536	40	0
7772	BC.ZRT	UNIHAHN DN80/80 Class150	004722	000004		i	n	E 7734	MBCA-K-65/65-40-00	13520	1	1
7773	MOL	WELDHahn gázra DN20 PN40	004723	000005		i	n	E 4176	HGOA-M-20-40-00/G	08695	15	15
7774	MOL	WELDHahn gázra DN15 PN40	004724	000007		i	n	E 4173	HGOA-M-15-40-00/G	08694	15	15
7777	KÉSZÁRU	Kengyeles átm.öntőtvny szelep	004725	000007		i	n	K 2681	AZP-25-16-00	04212	50	20
7778	ÉRDSZERV 1.4404	WELDHahn gömbcsap DN32 PN40	004726	000005		i	n	E 3842	HGOS-KEN-32-40-00	08372	2	2
7779	TAMAX	Üvegcsőves folyadékállásmutató	004727	000005		i	n	E 2250	PNF 10-00	03708	1	1
7780	TERMELÉS	Menetecsatlakozó WELDH. DN20	004728	000003		i	n	K 8787	HGOA M 20 40 18	08526	50	0
7782	KÉSZÁRU	WELDHahn gázra DN15 PN40	004729	000008		i	n	E 4173	HGOA M 15 40 00/G	08694	100	0
7787	EKOSERT/ PN16/40	WELDHahn gázra DN25/25 PN40	004730	000005		i	n	E 5107	HGOA-M-25/25-40-00/G	10343	12	12
7788	PAN.VENT.	Szenyfogósűrítő mágnesszondával	004731	000001		i	n	E 7856	SZP-65-16-00/Mp	15251	1	1
7792	KÉSZÁRU	WELDHahn gömbcsap DN80 PN16	004732	000007		i	n	E 4426	HGOA-K-80-16-00	09670	20	4
7794	BC.ZRT/AMMÓNIA	Felújítás	004733	AMM/03		i	n	E 4028/F	RENDELSTSL FSGGŠ	09971	1	1
7802	RICHTER	MONTHAHN gömbcsap DN65 PN16	004734	000011		i	n	E 4346	SGOA-H-65-16-00	08749	8	0
7803	EKOSERT	WELDHahn gázra DN80/80 PN16	004735	000010		i	n	E 4816	HGOA-K-80/80-16-00/G	10163	12	0
7804	PAN.VENT.	WELDHahn gázra DN80/80 PN16	004736	000011		i	n	E 4816	HGOA-K-80/80-16-00/G	10163	2	0
7805	TERMELÉS	támgyűrű	004737	000002		i	n	K 0828	347.2619	00741	80	0
7806	KÉSZÁRU	Rugós visszacsapó szelep	004738	000007		i	n	K 0786	TVS-50-0-1	01031	60	46
7807	BC.ZRT/Műszerész	Felújítás	004739	MŰS/22		i	n	E 4028/F	RENDELSTSL FSGGŠ	09971	13	13

MSZ-ék 2013. évi módosításai részlete

Programtábla 2017/év. előzetes készlete TL

Anyagsorszám: 14360  
 Excel táblába tölt  
 Egy termék Keresése  
 Tasakszám szerint: 004722  
 Új Program sor

Módosít Programort  
 Töröl Programort  
 Gyártási DOKUMENTÁCIÓ kezelése  
 GyártásiLap megjelenítése

Fuvelszám: 7805  
 Partner: BC.ZRT  
 Határidő: 2017.09.08  
 Rendelt: 3  
 Indított: 3  
 Foglalt: 3  
 Gyártott: 3  
 Részlet: 0  
 Rajzszám: SUHSEK-80/80-C150-L203-00

Sorszám	Partner / Megrendelő	Megnevezés	Indított Tasakszám	Hivatkozás Tasakszám	Széria	Elindítva	Indításra vár	GyártásiLap	Rajzszám	Anyagsorszám	Indított db	Gyártott db
7760	BC.ZRT/L-310	MONTH. BCZRT-nek 80/80 PN16	004712	000008	i	n	E 5985BCRT	MBCA-K-80-80-16-00		13516	12	0
7761	BC.ZRT	MONTH. BCZRT-nek DN25 PN40	004713	000024	i	n	E 6762	MBCA-KEN-25-25-40-00		13465	117	0
7762	TERMELÉS	felsőrész	004714	000001	i	n	K 1472	RI-30-03		03029	50	0
7763	MVM PAKSI ATOMERŐMŰ ZRT	UNIHAHN fémzárás DN50PN16	004715	000003	i	n	E 6845	UHS FZ-II 50 16-00 PA		13580	1	0
7764	MVM ÖVT ZRT	WELDHahn gázra DN25 PN10	004716	000001	i	n	E 7853	HGOA-K 25 10-00/G/L120		15246	1	1
7765	MVM PAKSI ATOMERŐMŰ ZRT	WELDHahn DN50 PN40	004717	000001	i	n	E 6344Norm	HGOA-HEN-50-40-00		15248	3	0
7768	TERMELÉS	öntvény szelepház	004718	000001	i	n	K 1746	AZP-65-16-1/a		02463	34	0
7769	TERMELÉS	öntvény felsőrész	004719	000001	i	n	K 1883	AZP-65-16-6/PTFE		02536	40	0
7770	BC.ZRT	MONTH-BCZRT-nek DN65 PN40	004720	000002	i	n	E 7734	MBCA-K-65/65-40-00		13520	1	1
7771	BC.ZRT	UNIHAHN DN80/80 Class150	004722	000004	i	n	E 7394	SUHSEK 80/80 C150 L203 00		14360	3	3
7774	MOL	WELDHahn gázra DN15 PN40	004724	000007	i	n	E 4173	HGOA-M-15-40-00/G		08694	15	15
7777	KÉSZÁRU	Kengyelcs átmozgató szelep	004725	000007	i	n	K 2681	AZP-25-16-00		04212	50	20
7778	ÉRDSZERŐ 1.4404	WELDHahn gömbcsap DN32 PN40	004726	000005	i	n	E 3842	H				
7779	TAMAX	Üvegcsőves folyadékállásmutató	004727	000005	i	n	E 2250	P				
7780	TERMELÉS	Menetescsatlakozó WELDH DN20	004728	000003	i	n	K 8787	H				
7782	KÉSZÁRU	WELDHahn gázra DN15 PN40	004729	000008	i	n	E 4173	H				
7787	EKOSERT/PN16/40	WELDHahn gázra DN25/25 PN40	004730	000005	i	n	E 5107	H				
7788	PAN.VENT.	Szenyfogósűrítő mágnesszondával	004731	000001	i	n	E 7856	SZ				
7792	KÉSZÁRU	WELDHahn gömbcsap DN80 PN16	004732	000007	i	n	E 4426	H				
7794	BC.ZRT/AMMÓNIA	Felújítás	004733	AMM/03	i	n	E 4028/F	R				
7802	RICHTER	MONTHahn gömbcsap DN65 PN16	004734	000011	i	n	E 4346	S				
7803	EKOSERT	WELDHahn gázra DN80/80 PN16	004735	000010	i	n	E 4816	H				
7804	PAN.VENT.	WELDHahn gázra DN80/80 PN16	004736	000011	i	n	E 4816	H				
7805	TERMELÉS	támgyűrű	004737	000002	i	n	K 0828	34				
7806	KÉSZÁRU	Rugós visszacsapó szelep	004738	000007	i	n	K 0786	T				
7807	BC.ZRT/Mészerezés	Felújítás	004739	MÉS/22	i	n	E 4028/F	R				



Ez a sor mint, minden egyes programtáblasor kap egy egyedi nem ismétlődő azonosítót, úgynevezett „Tasakszám” -ot, amely egyébként egy valódi tasak száma is egyben.

Ez a főtasak (0) fogja össze a gyártáselőkészítés, a gyártáskövetés során születendő dokumentumokat

1.4404 Telj km. ANTISZTATIKUS BC.ZRT

**Mátészalkai Szerelvénygyártó Kft.**  
 4700 Mátészalka, Jármű út 55.

Tasakszáma: 004722  
 Katalózszáma: 164/11  
 Munkaszáma: 7823  
 Kelt: Mátészalka, 2017. év 08. hó 16. nap

Gyártmány rajzszáma: SUHSEK-80/80-C150-L203-00  
 Sorozatszám: 000004  
 Gyártandó mennyiség: 3 DB

Gyártmány megnevezése: UNIHAHN saválló, karimás, telj km. L=203 C150  
 14360

Anyaggazdálkodási osztály: [Signature]  
 Gyártási határidő: 2017.09.08.

Gyártásra vonatkozó egyéb adatok: MSZ. 3. 293/T. ANSI 150

Legyártott mennyiség:  
 ..... DB  
 ..... DB  
 ..... DB  
 Összesen: ..... DB

Év	Munkaszám	Tasakszám	Program	Előzetes	Előzetes	Előzetes	Előzetes	Előzetes	Előzetes	Előzetes
2017	004722	14360	BC ZRT	3	3	3	3	3	3	3

Év	Munkaszám	Tasakszám	Program	Előzetes	Előzetes	Előzetes	Előzetes	Előzetes	Előzetes	Előzetes
2017	004722	14360	BC ZRT	3	3	3	3	3	3	3

ANYAGAZONOSÍTÓ LAP  
 egyedi gyártáshoz

Tasakszám: 1432

1432 x 08 3x5  
 1432 x 12 3x5  
 1432 x 15 3x5  
 1432 x 20 3x5  
 1432 x 25 3x5

1.4404 Telj km. ANTISZTATIKUS BC ZRT

**Mátészalkai Szerelvénygyártó Kft.**  
 4700 Mátészalka, Jármű út 55.

Tasakszám: 004722 Munkaszám: 7823 Kelt: Mátészalka, 2017. 09. 08. hó 16. nap

Sorozatszám: 000004 Gyártandó mennyiség: 3 DB

Sorozatneve: SUHSEK-80/80-C150-L203-00

Sorozatneve: ANI 150 saválló, karimás, telj km. DN 80/80 L=203 C150 14360

Anyagvizsgáló osztály: Gyártási határidő: 2017. 09. 08.

Gyártásra vonatkozó egyéb adatok: MSG. 3. 293/T ANSI 150

Legyártott mennyiség: DB

Összesen: DB

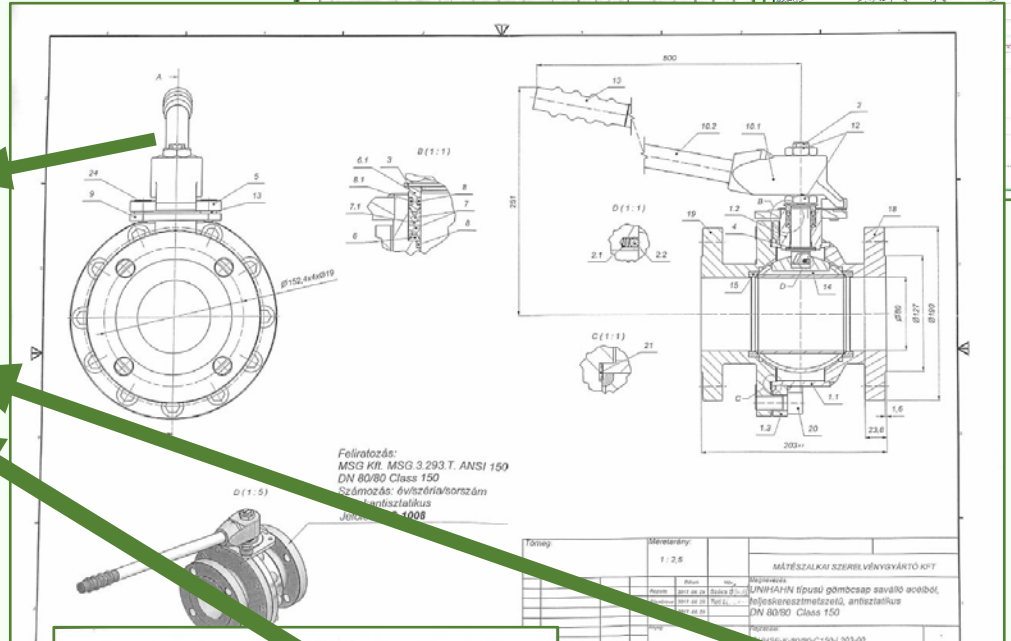

1.4404 Telj km. ANTISZTATIKUS BC ZRT

**Mátészalkai Szerelvénygyártó Kft.**  
 4700 Mátészalka, Jármű út 55.

Tasakszám: 004722 Munkaszám: 7823 Kelt: Mátészalka, 2017. 09. 08. nap

Sorozatneve: SUHSEK-80/80-C150-L203-00 Gyártandó mennyiség: 3 DB

Sorozatneve: ANI 150 Gyártási határidő: 2017. 09. 08.

Anyagvizsgáló osztály: Gyártási határidő: 2017. 09. 08.

Gyártásra vonatkozó egyéb adatok: 1.4404 150x63x65

Legyártott mennyiség: DB

Összesen: DB

1.4404 Telj km. ANTISZTATIKUS BC ZRT

**Mátészalkai Szerelvénygyártó Kft.**  
 4700 Mátészalka, Jármű út 55.

Tasakszám: 004722 Munkaszám: 7823 Kelt: Mátészalka, 2017. 09. 08. nap

Sorozatneve: SUHSEK-80/80-C150-L203-00 Gyártandó mennyiség: 3 DB

Sorozatneve: ANI 150 Gyártási határidő: 2017. 09. 08.

Anyagvizsgáló osztály: Gyártási határidő: 2017. 09. 08.

Gyártásra vonatkozó egyéb adatok: 1.4404 150x63x65

Legyártott mennyiség: DB

Összesen: DB

**Fótasak (0) tartalma:**

- Megrendelés
- Gyártásilap
- Anyagvételező
- Anyagazonosító lap
- Összeállítási rajz
- Alkatrész tasakok
- Alkatrészrajzok
- Minőségi bizonyítványok
- Nyomáspróba jegyzőkönyvek

# Az MSG Kft.-ben alkalmazott termék megjelölés

A gyártás- és termékkövetés alapvető feltétele az egyértelmű megjelölés

## Gyártásban

- alapanyagok
- félkész alkatrészek
- alkatrészek

ANYAGAZONOSÍTÓ LAP egyedi gyártáshoz			
Tételazonosító:	1022		
Méret:	DN15 x PN40	1022	3
Méret:	DN80 x Class 150	1022	3
Méret:	DN80 x Class 150	1022	3
Méret:	DN80 x Class 150	1022	3
Egyedi gyártás: CAD 1.202.000			
Sztb			
Készítve: 07.08.10			
Készítve: 07.08.10			
Készítve: 07.08.10			

megjelölésére anyagazonosító lapot ,  
valamint alkatrész rajzot alkalmazunk.

## Végátvétel során

- Az MSG által gyártott **standard** termékek esetén

MSG.3.240.G

17/4288/91

DN15 PN40

Megrendelő azonosítója

- Az MSG által gyártott **egyedi** termékek esetén

MSG.3.293.T.ANSI150

17/4722/1

DN80/80 Class 150

BB360B

Az esetek túlnyomó részében csak a késztermékek maradandó megjelölésére került eddig sor, de kívánság esetén az alkatrészek külön-külön történő megjelölésére is vállalkozunk. Az egyik nyertes pályázatunkban szerepeltettünk egy a lézeres gravírozást hatékonyan végző eszközt, amely az apró, de a nagy alkatrészek esetén is használható. Továbbá beszerzésre kerül két mobil gravírozó eszköz is raktári anyagok megjelölésére.



- Az MSG által **felújított** termékek esetén

F17/4640/1

BC/P/0046 425

Eddig tartott az elmélet

És most lássuk  
a gyakorlatot





## Végül még néhány megjegyzés:

- A videóban látott példa a BC egy konkrét megrendelésének egy készárura vonatkozó gyártáskövetését mutatta be, igaz nagyon vázlatosan.
- A kivitelezés és a tárolás során anyagösszetartásos gyártás kezelésére is fel vagyunk készítve. Jellemzően ezt eddig a Paksi Atomerőmű igényelte tőlünk, de készek vagyunk mások részére is ezt biztosítani.
- A gyártáselőkészítés valamint a gyártáskövetés alkatrész szintű dokumentálására is vállalkozunk.
- Az előbb ismertetett a gyártást előkészítő, és a gyártást követő dokumentáció kezelés eredménye megtekinthető és kérhető nyomtatott formában is
- **Valamint ezek bármilyen kombinációja is szóba jöhet.**

Ő az aki  
50 éve  
a gyárunkban  
dolgozik



Köszönöm a figyelmet

