

KIZÁRÓLAG EGYEDI RENDELÉSRE !

# Iszaplefuvató szelep acélöntvényből DN 32 - 50 PN 40

## MSG.1.155.

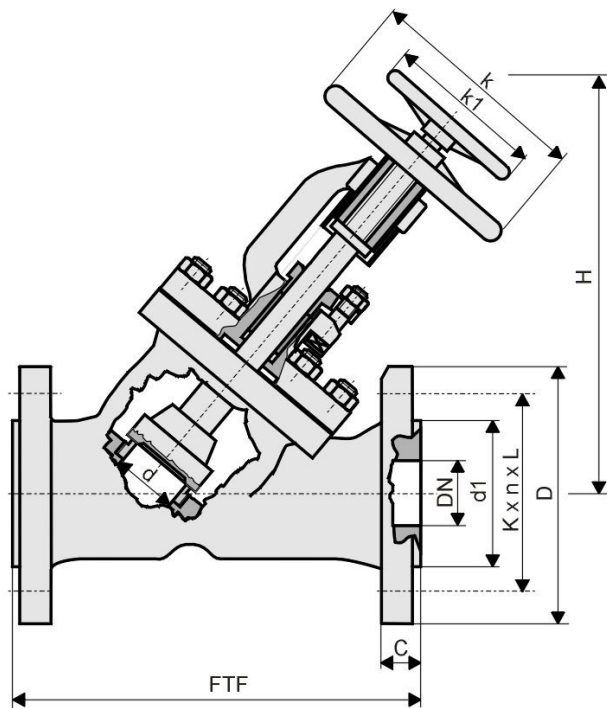

vtsz.8481807300

**SZIVÁRGÁSI FOKOZAT:**

DIN 3230/3 BN 1. fokozat

**CSATLAKOZÓ MÉRET:**

EN 1092-1 FORM B.

**ÉPÍTÉSI HOSSZÚSÁG:**

MSZ EN 558-1 FTF 1

**ALKALMAZÁSI TERÜLET:**

Hideg és meleg vízre, telített és túlhevített vízgőzre, kazániszappal szennyezett közegre, valamint az alkatrészek anyagára különböző folyadékokra az alábbi üzemi nyomás-hőfok diagram szerint.

**KÜLÖN IGÉNY ESETÉN LÉGNEMŰ KÖZEGRE IS RENDELHETŐ !**

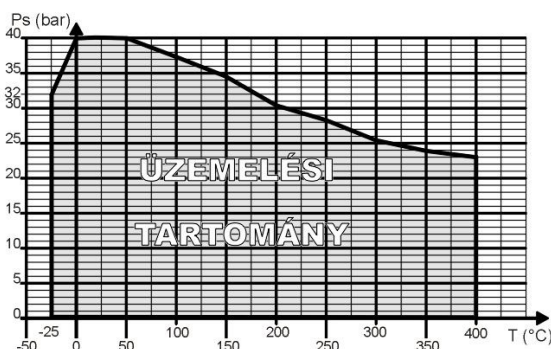

T	-25	0	20	50	100	150	200	250	300	350	400
Ps	32	40	40	40	37,3	34,7	30,2	28,4	25,8	24	23,1

**MŰKÖDÉSI ELV:**

Az iszaplefuvató szelep két különböző méretű kézikerékkel rendelkezik. A nagyobbik kézikerékkel (k) a szokásos módon zárható és nyitható a szelep, a kisebbik kézikerék (k1) jobbra-balra forgatásával zárás közben az ülék és a kúp becsiszolása végezhető el. Ezzel a művelettel a zárófelületekre lerakódott kazániszap távolítható el.

DN	d	D	d1	FTF	K x n x L	C	H	k	k1	kg/db
32	32	140	78	180	100 x 4 x 18	18	270	200	120	13
40	40	150	88	200	110 x 4 x 18	18	300	230	160	19
50	50	165	102	230	125 x 4 x 18	20	320	230	160	21

**FŐBB ALKATRÉSZEK ANYAGAI:**

Megnevezés	Anyagminőség (~)
Szelepház	GP 240 GH MSZ EN 10213-2
Felsőrész	GP 240 GH MSZ EN 10213-2
Kúp	1.4031 MSZ EN 10088-3
Ülék	1.4031 MSZ EN 10088-3
Orsó	1.4021 MSZ EN 10088-3
Orsó tömítés	Grafit



**Mátészalkai Szerelvénygyártó Kft.**

PROVENTHOLDING CSOPORT TAGJA

4700 Mátészalka, Jármi út 55. Pf.: 26.

E-mail: [msg@msg.axelero.net](mailto:msg@msg.axelero.net) Weblap: [msg.axelero.net](http://msg.axelero.net)

Tel./Fax.: (44) 500-495, Tel.: (44) 500-860

